

ETIQUETADORA AUTOMATICA SERIE ECOLINE MODELO ETTA-50



INTRODUCCIÓN

Este equipo de la línea ECOLINE, esta diseñada para etiquetar envases cilíndricos con una etiqueta autodhesiva tanto envolvente como semi envolvente. Ideal para aplicaciones donde es requerido un proceso automático con velocidad moderada. Es ajustable a diferentes tamaños de envase y etiqueta, se puede adaptar a líneas de producción moderadas ya existentes.

Producción de 30 a 50 etiquetas por minuto, dependiendo del tamaño de etiqueta y envase

FUNCIONAMIENTO

Se suministran los envases en la banda transportadora, el separador proporciona una distancia entre los envases para evitar errores de pegado, el sensor de envases detecta el paso de los mismos accionando el cabezal despachador de etiquetas autoadheribles, terminando en la banda de planchado vertical ya etiquetados.

DESCRIPCIÓN y FABRICACIÓN

Este equipo esta fabricado en acero inoxidable, aluminio, aceros y polímeros industriales. El control es sencillo ideal para operadores con poca experiencia en uso de maquinaria. Consta de los siguientes elementos:

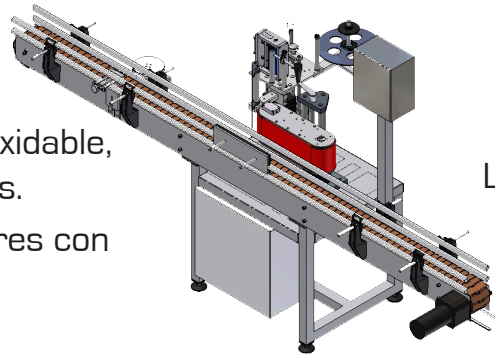

APLICACIONES

La Etiquetadora Modelo ETTA-50 es ideal para envases cilíndricos, pudiendo ser ajustable a diferentes formatos.

- Transportador de envases de velocidad variable.
- Gabinete de control con perillas y botones reguladores
- Un separador de envases de velocidad variable.
- Un cabezal despachador serie ECOLINE.
- Un planchador de envase de velocidad variable.
- Sensor de etiqueta.
- Sensor de envase automático

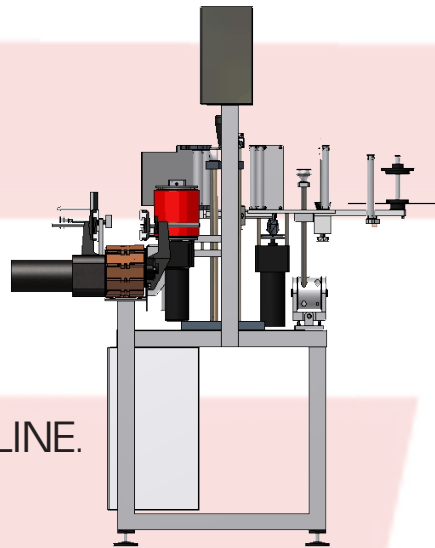

OPCIONALES

- Banda estabilizadora.
- Planchador por cepillo o rodillo suave.
- Transportador de 2,3 o 4 m de largo.
- Sensor para etiqueta transparente y opaca.
- Codificador de hot stamp en cabezal de etiquetadora.

CARACTERÍSTICAS TÉCNICAS

Voltaje eléctrico:	120 V 60 Hz. Aterrizado
Consumo eléctrico:	8 amperes
DIMENSIONES	
Largo:	2.5mts.
Fondo:	1 cm..
Alto:	1.50 cm
Peso aproximado:	100 Kg.

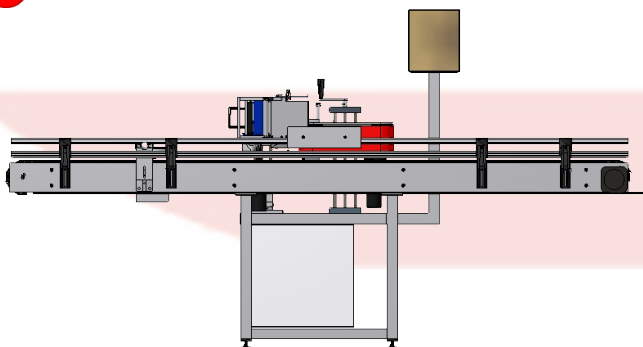

MX
HECHO EN MÉXICO

FAST LINE